

РОЗРОБКА МОДЕЛЕЙ ДЕТАЛЕЙ ТА ВУЗЛІВ ПРОМИСЛОВОЇ ПРАЛЬНОЇ МАШИНИ З ПОДАЛЬШОЮ ВІЗУАЛІЗАЦІЄЮ ТА АНІМАЦІЄЮ ГОТОВИХ ВИРОБІВ

Кужельова О.Ю., Глібко О.А.

*Національний технічний університет
«Харківський політехнічний інститут», м. Харків*

Застосування комп'ютерної техніки в сучасному житті стало незамінним. Величезна кількість галузей використовують обчислювальні машини для прискорення вирішення завдань. Для того щоб виробник не йшов витратним шляхом проб і помилок, йому необхідно використовувати тривимірне проектування - як найбільш ефективну методику проектування з наочним зворотним зв'язком. 3D моделювання дозволяє проектувальнику бути впевненим, що його розробка адекватно відображає ідею. Створена тривимірна модель служить не тільки для того, щоб наочно продемонструвати проектну ідею, але і для побудови різних видів, розрізів, перерізів для оформлення креслення, обчислення маси кожної деталі і збірки в цілому, в залежності від призначеного матеріалу. Використовуючи цей підхід конструктор може виконувати аналіз виробу на ранніх стадіях проектування, в тому числі на етапі ескізного проекту.

Готова тривимірна модель промислової пральної машини МСТ-32 вітчизняного виробника та сучасний рекламний відеоролик мають збільшити інформування на ринку споживання та у подальшому продаж даної продукції.

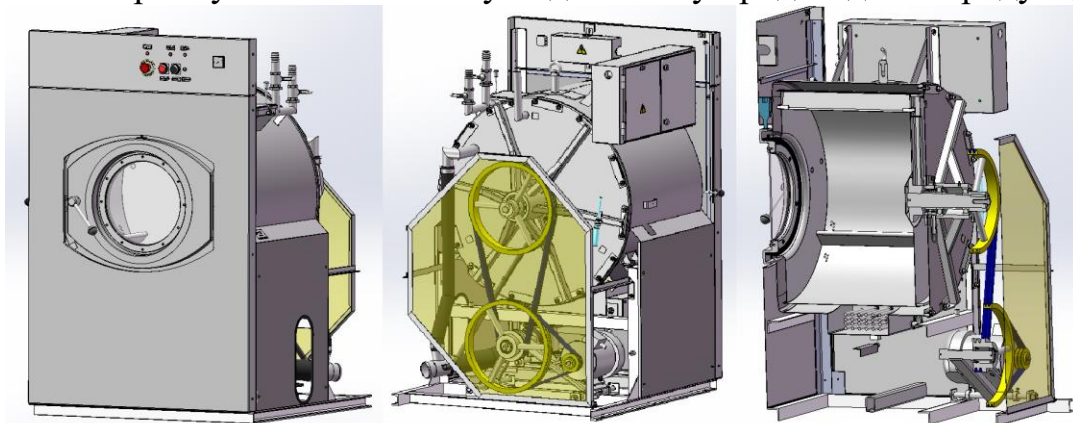

Створення тривимірного зображення за допомоги спеціальних програм включає в себе два основних етапи: моделювання і безпосередньо візуалізацію. На етапі моделювання відбувається проектування моделі, а на наступному етапі виконується побудова проекції, і в подальшому поживлення створеної моделі за допомоги різних методів і прийомів.

В результаті роботи була отримана тривимірна модель промислової пральної машини МСТ-32 вітчизняного виробника та рекламний відеоролик. Для створення тривимірної конструкції використовувався пакет автоматизованого проектування SolidWorks, в якому було розроблено 382 моделі деталей, з яких було створено 68 вузлів збірки. Створення рекламного відеоролику відбувалось в програмі тривимірного моделювання Cinema 4d.