

## РОЗРОБКА КОМПЛЕКСУ ІМІДЖЕВОЇ ПРОДУКЦІЇ ДЛЯ ДИЗАЙН-СТУДІЇ «ІДЕЇ»

Власенко М.С., Глібко О. А.  
*Національний технічний університет  
“Харківський політехнічний інститут”,  
м. Харків*

Метою роботи є презентація нової фірми, яка надає послуги претендентам в сфері WEB-дизайну, програмуванні, фотографії тощо, а також поширення інформації про послуги фірми та популяризація фірми на ринку інтернет-технологій.

Задля реалізації поставленої мети було розв’язано декілька задач, а саме: формування обличчя фірми в інтернет-середовищі в тому числі: розробка фірмового блоку, підбір фірмових кольорів, розробка комплексу промо-продукції, розробка інтерфейсу сайту.

За основні кольори студії були обрані фіолетовий та помаранчевий. Ці кольори взаємовибалансуючі й гармонізують одне одного. При виборі кольорів керувались специфікою діяльності фірми та необхідністю виділення її на тлі інших фірм.

Діяльність фірми необмежена конкретними вимогами. Основний напрямок – це презентація нових креативних ідей, цікавих програмних доробок то що. Студія слугує «маяком» в нестримних хвилях Інтернету, тому фірмовий знак набув обрисів класичної лампи-накалювання. Але ще одним аспектом послугувала креативність учасників, їх світогляд та нові бачення звичайних речей, тому місце дроту накалювання зайняло око із стрімким поглядом.

Комплект промо-продукції та віртуальні моделі його складових наведено на рисунку.

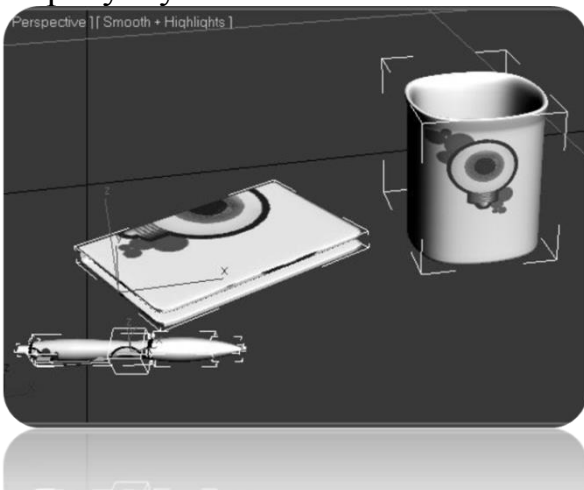

В результаті роботи був отриманий концептуальний пакет рекламно-іміджевої продукції, включаючи розробку інтерфейсу сайту.

Складові проекту були розроблені з використанням зручних і сучасних інструментів. Для реалізації завдання були застосовані останні методи і технології оформлення та побудови інтерфейсів.